

wendbare haspelwagens met groot bereik

De Saval haspelwagens zijn speciaal ontwikkeld voor het beveiligen van grote oppervlakten. De speciale constructie zorgt er voor dat de wagen snel inzetbaar, doeltreffend en wendbaar is.

Sterke punten van de Saval haspelwagen

- ergonomisch ontworpen, dus makkelijk verrijdbaar
- kleinste in z'n soort
- volgens EN671-1 en Kiwa
- eenvoudige bediening
- duurzame materialen

Ergonomisch gebouwd

De speciale constructie zorgt er voor dat het zwaartepunt van de haspelwagen precies boven de wielen ligt, waardoor de wagen gemakkelijk te manoeuvreren is. De grote wielen zorgen er voor dat obstakels zoals kabels eenvoudig genomen kunnen worden.

Ruimtelijk voordelig

Door de compacte vormgeving kan de wagen goed gestationeerd worden op tactische punten. De wagen rust op 3 plaatsen. Dit geeft een goede stabiliteit wat de veiligheid ten goede komt. Met een lengte van 792mm behoort deze wagen tot de kleinsten in z'n soort.

Volgens EN671-1 en KIWA

De beide haspels op deze wagen zijn ontwikkeld volgens de EN 671-1 en de KIWA richtlijnen. Zelfs bij een lage waterdruk heeft u een hoge opbrengst, wat een relatief goed bereik geeft. Saval beschikt over rapporten van de wateropbrengst, deze zijn bij onze binnendienst op te vragen (076-5487230).

Eenvoudige bediening

Door gebruik te maken van een speciale lagerring en soepele slangen zijn de haspels met de handige inklapbare wikkelgrepen makkelijk op te rollen.

Duurzame materialen

De Saval haspeltrommels bestaan uit een sterke kern en stalen bladen, voorzien van RAL3000 poeder coating aan voor- en achterzijde. De trommel wordt voorzien van een hoogwaardige vormvaste slang (3/4" of 1" doorsnede en 20, 25 of 30 meter lengte) volgens NEN-EN694 en een valbestendige straalpijp met ingebouwde draaiafsluiter met de standen dicht-sproei-straal-volle straal en een doorlaat van 7 resp. 10 mm.

Toepassingen

- beursgebouwen
- distributiecentra
- opslag-/overslaghallen
- fabriekspanden
- veilinggebouwen
- winkelcentra
- parkeergarages
- tunnels



Groot bereik door vele keuzes

Door de verscheidenheid van de locaties waar deze wagen inzetbaar is, heeft Saval gekozen voor drie typen haspelwagens. Standaard voorzien van een 70m of 45m duimse aanvoerslang met een Storz koppeling 1" nok 31.

type	artikelnummer
70m1" en 20m1"	8991.100
70m1" en 30m 3/4"	8991.101
45m1" en 15m 3/4"	8991.102
45m1" en 30m 3/4"	8991.103

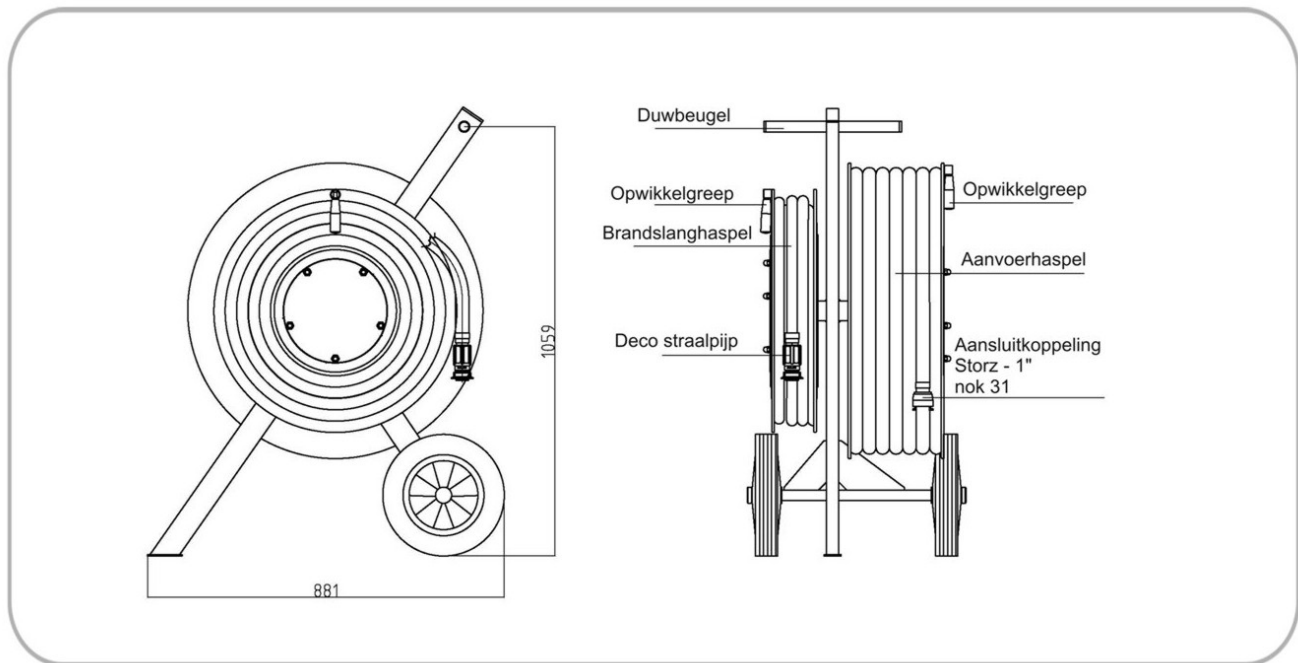

compact en stabiel



eenvoudige bediening voor het opwickelen



grote wielen voor obstakels



standaard Storz koppeling nok 31



Technische helpdesk van Saval

Heeft u vragen of problemen? Dan kunt u altijd een beroep doen op Saval. Saval is een REOB en NCP erkend bedrijf. Voor technische vragen is onze helpdesk tijdens kantooruren bereikbaar op 076-5487230.

Technische gegevens

Omschrijving	
LxBxH	881 x 540 x 1059mm
Wieldiameter	300mm
Aansluitkoppeling	Storz 1" nok 31
Werkdruk	8 bar
Proefdruk	12 bar
Aanvoerslang	70m 1"
Kiwa	✓
Werkdruk	8 bar
Proefdruk	12 bar



Saval is al sinds 1925 een begrip in brandbeveiliging. Als enige Nederlandse producent is Saval in staat om steeds weer in te spelen op de specifieke omstandigheden bij elke klant. Met meer dan 100 buitendienst medewerkers is Saval bovendien altijd in de buurt. Het Saval hoofdkantoor en de geavanceerde productielijnen zijn gevestigd in Breda. Sinds 2010 is Saval onderdeel van de SK Fire & Security Group.



Huifakkerstraat 22 4815 PN
Postbus 3499 4800 DL
Breda

tel. verkoop 076-5487230
tel. service 076-5487240
fax 076-5487250
✉ info@saval.nl www.saval.nl

